



BLUETOOTH
TELEFÓNNA SADA PARROT PFCK 3100

ŠKODA OCTAVIA II

Návod na montáž

Objednávacie čísla použitých dielov:

- 1. Bluetooth telefónna sada - 1ks - **PFCK3100**
- 2. Káblová redukcia - 1ks - **EK1262**
- 3. Držiak pre display Parrot - 1ks - **0810003-M**

1. Demontujeme stredové výduchy. Naznačíme si polohu montážnej konzoly panela. Toto umiestnenie vždy konzultujeme s majiteľom vozidla (obr. 1)



Obr. 1

2. Opatrne rozoberieme panel, vyskrutkovaním dvoch skrutiek. Na zadnej strane panela vylomíme záslepku pred pripraveným otvorom, a prevlečíme kábel (obr. 2)



Obr. 2

3. Panel zložíme do pôvodného stavu (obr. 3)



Obr. 3

4. Vyvrtáme diery podľa priemeru použitých samorezných skrutiek (obr. 4)



Obr. 4

5. Uchytíme držiak panela samoreznými skrutkami (nie sú súčasťou balenia) - (obr. 5)



Obr. 5

6. Podľa potreby vybrúsime otvor na kábel panela (obr. 6)



Obr. 6

7. Demontujeme čalúnenie predného stĺpika „A“. Kábel od mikrofónu pripevníme k pôvodnej kabeláži zdrhovacími páskami (obr. 7)

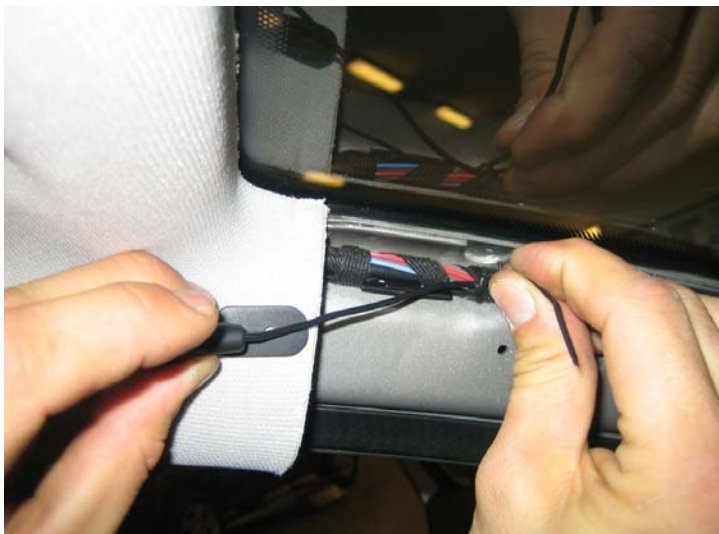

Obr. 7

8. Príklad umiestnenia mikrofónu (obr. 8)



Obr. 8

9. Demontujeme autorádio a použijeme prepojovaciu kabeláž (obr. 9)



Obr. 9

10. Prepojovaciú kabeláž spojíme s pôvodnou kabelážou rádia (obr. 10)



Obr. 10

11. Do riadiacej jednotky telefónnej sady pripojíme konektory z prepojovacej kabeláže, mikrofón a kabeláž panela (obr. 11)

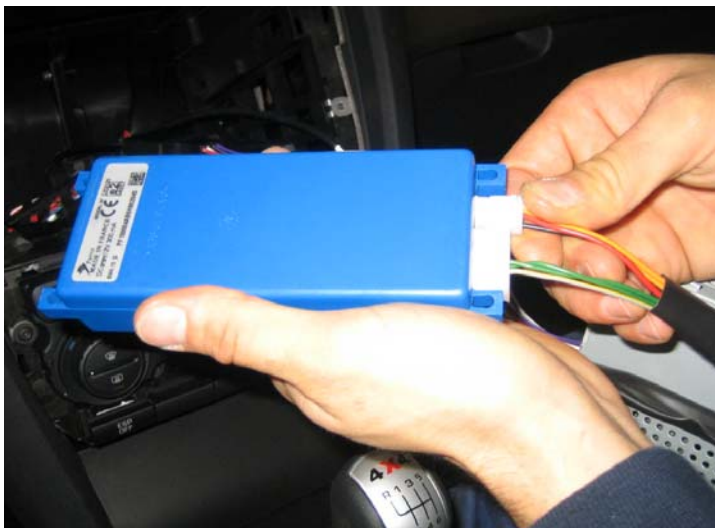

Obr. 11

12. Na rádiu si skontrolujeme zapojenie funkcie „TEL MUTE“ (obr. 12)

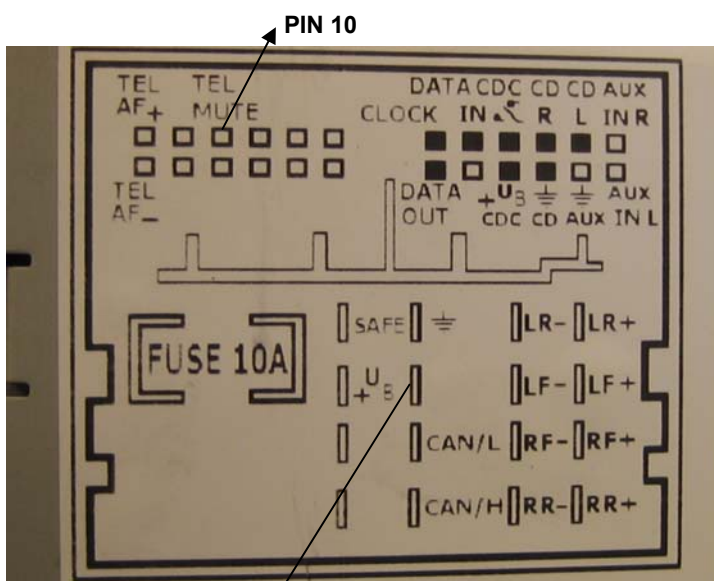

Obr. 12

PIN 15

13. Ak je funkcia „TEL MUTE“ na inej pozícii (PIN 10), ako je v káblvej redukcii, žltý vodič odstránime z PINU 15 (obr. 13)

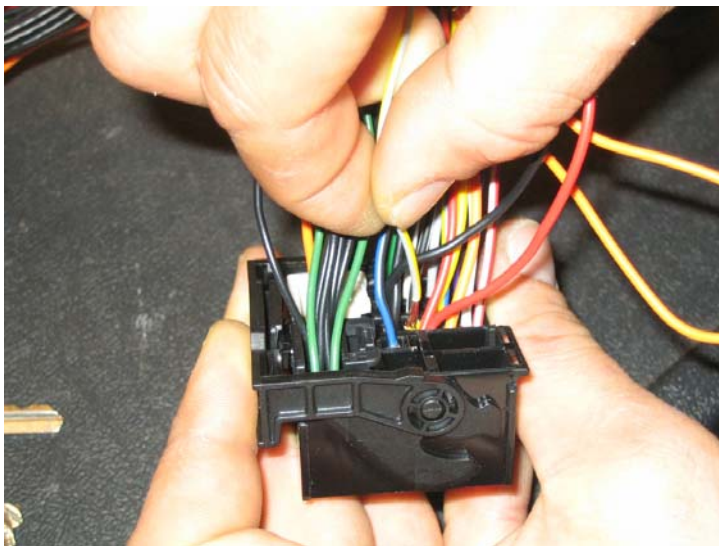

Obr. 13

14. Žltý vodič priletujeme na čierny vodič káblvej redukcie PIN 10 (obr. 14,15)



Obr. 14



Obr. 15

15. Použijeme obojstranné lepiace pásky na uchytenia panela (obr. 16)



Obr. 16

16. Umiestnime panel na stred držiaka a mierne pritlačíme na okraje panela tak, aby sa prilepila obojstranná lepiaca páska (obr. 17)



Obr. 17

17. Riadiacu jednotku telefónnej sady obalíme vhodným tlmiacim materiálom. Uchytíme riadiacu jednotku telefónnej sady za rádio tak, aby nedošlo jej poškodeniu otrasmi (obr. 18)



Obr. 18

18. Všetky demontované diely osadíme naspät.
Odskúšame správnu funkciu telefónnej sady
(obr. 19)



Obr. 19