



Diavia

BEZPEČNOSTNÁ SADA PRE STREŠNÚ MONTÁŽ
"Model PORTOFINO"

Kód: U003AA130

Montážny

návod



POPIS POUŽITÝCH SYMBOLOV

1A

Vid' obrázok

1-1

Pozri dodávané komponenty

1

Pozri pozíciu v schéme napájania



-Pred spojením potrite všetky podložky a O-krúžky novým olejom



- Pri uťahovaní, alebo povoľovaní používajte vždy 2 kľúče.



- Režte náradím vhodným pre daný druh materiálu



- Cin

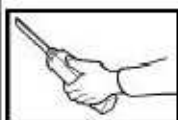

- Zarovnanie

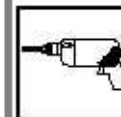

- Vŕtanie!

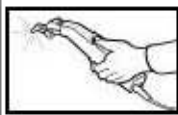

- Rezanie teplovzdušnou pištoľou



- Silikónové tesnenie

- Tesnenie

Pos.	ITALIANO	FRANÇAIS	ENGLISH	DEUTSCH	SLOVENSKY
71	Staffa interfaccia	Etrier interface	Interface bracket	Zwischenbügel	Konzola
72	Sacchetto accessori	Sachet accessoires	Bag of accessories	Säckchen mit Zuberhörteilen	Príslušenstvo
73	Sigillante	Produit scellant	Sealer	Versiegelung	Lepidlo
74	Rivetto	Rivet	Rivet	Niete	Nity
75	Garnitura adesiva	Garniture adhésive	Adhesive seal	Klebedichtung	Tesnenie
76	Distanziale	Entretoise	Shim	Abstandsstück	Podložky

MONTÁŽ CHLADIACEJ JEDNOTKY FRIGOSOFT

DODÁVANÉ KOMPONENTY

U003AA130

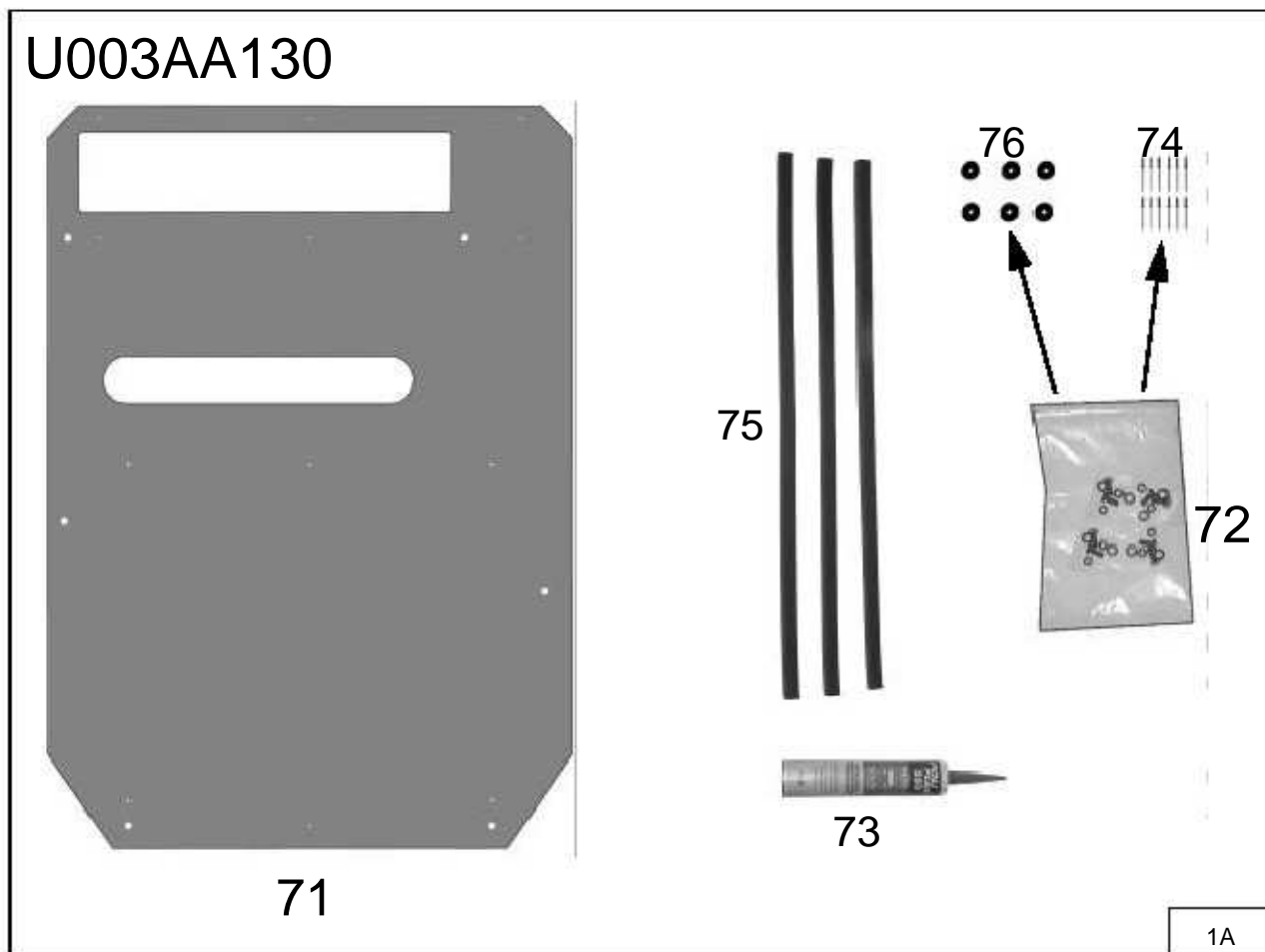

Pos.	Popis	Kód
71	Konzola	0812859/0
72	Príslušenstvo	029914/0
73	Lepidlo	0701339/0
74	Nity	062058/0
75	Tesnenie	0701134/0
76	Podložky Ø7x Ø28 x 15	009908/0

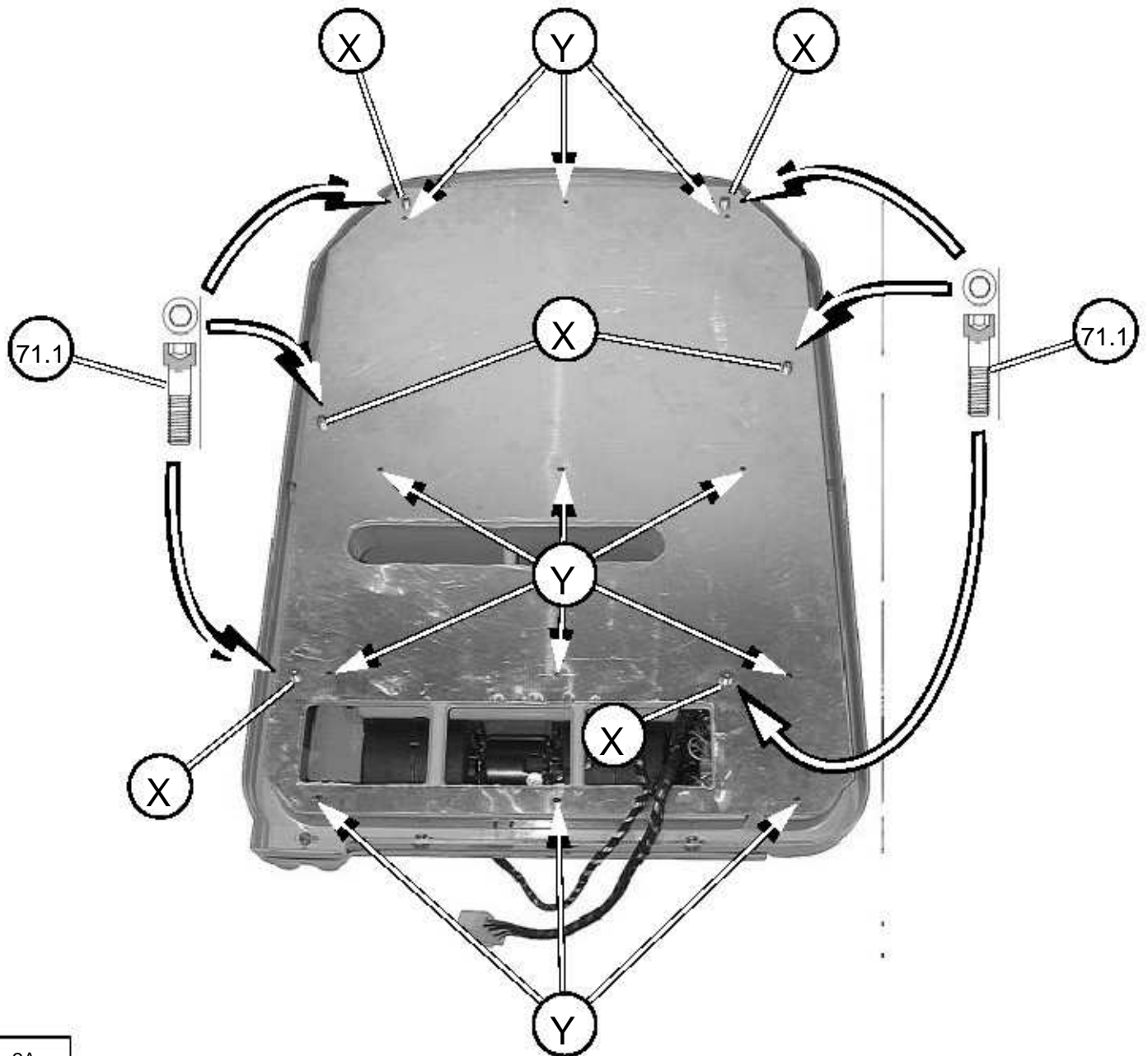

2A

Konzolu "71" pripevnite k vrchnej strane strešnej jednotky, vycentrujte ju v bodoch "X" a zabezpečte ju dodanými skrutkami "71.1". Vyvrtajte otvory(\varnothing 3mm) na spodnej strane strešnej jednotky v miestach, ktoré korešpondujú s bodmi "Y" na konzole "71".

UPOZORNENIE:

Pri vŕtaní dajte pozor, aby ste nepoškodili komponenty pod strechou.

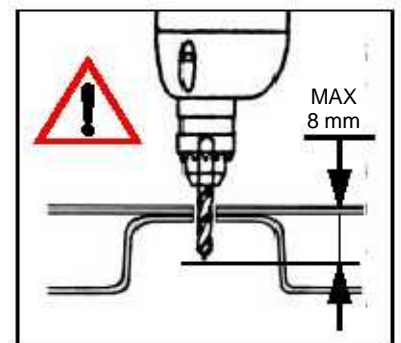

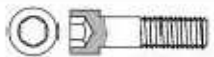

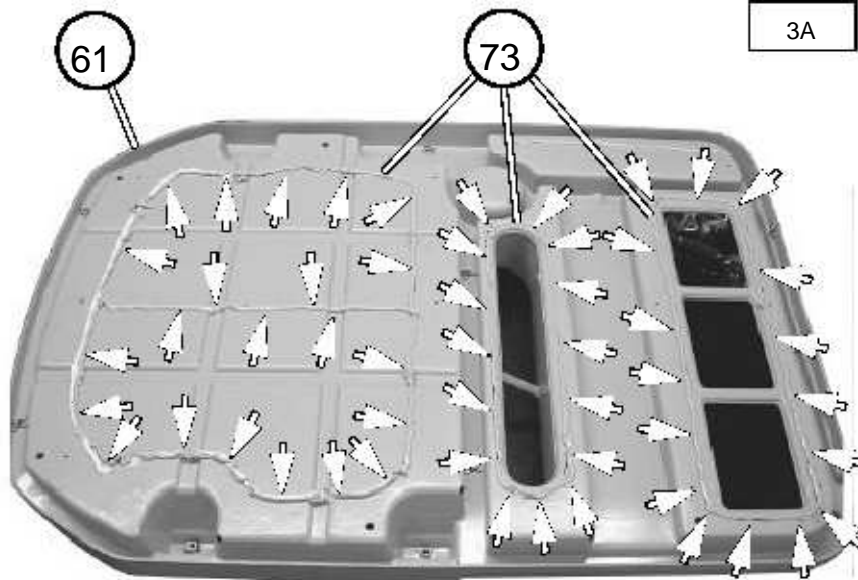
SPÁJACIE KOMPONENTY		
Poz.	Typ	Popis
71.1		M7x20

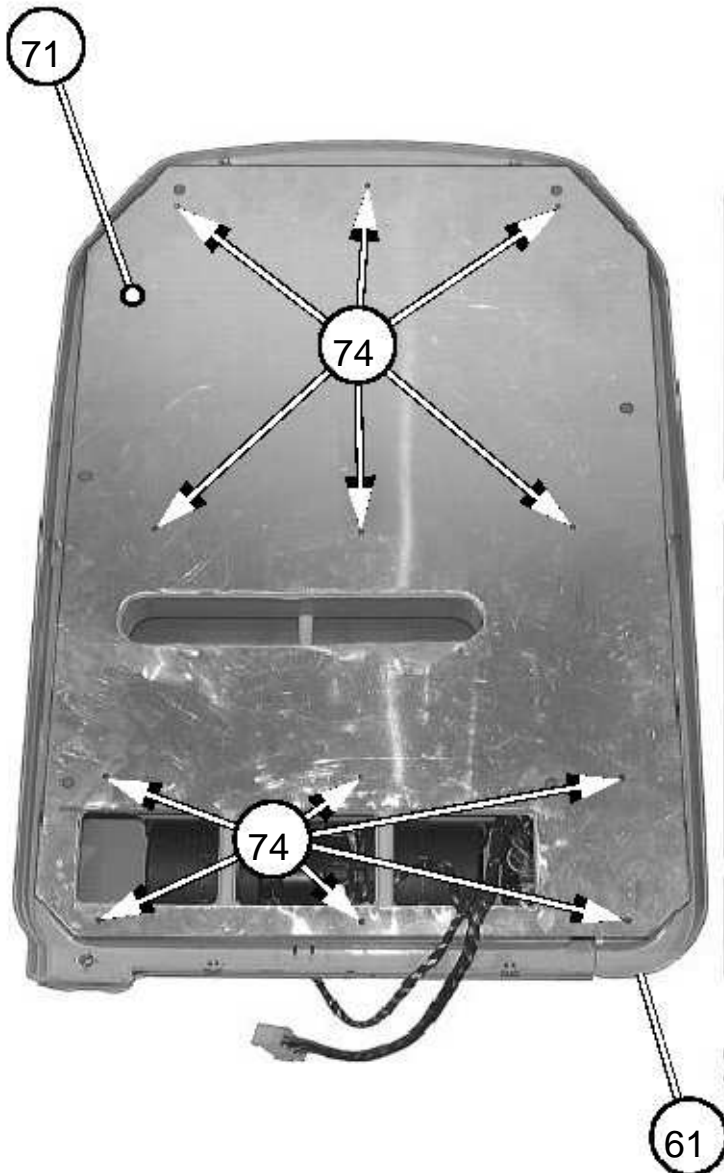

3A

Aplikujte lepidlo „73“ na spodnú časť. Priložte konzolu „71“ a zabezpečte ju nitmi „74“. Odstráňte skrutky „71.1“, ktoré boli predtým použité na na prichytenie konzoly z otvorov X.



SPÁJACÍ MATERIÁL		
Poz.	Typ	Popis
74		Ø 2,9 x 11

3.1A



UPOZORNENIE: pri aplikácii silikónu dajte pozor, aby sa silikón nedostal do dierok určených na odvod kondenzátu a dažďovej vody.

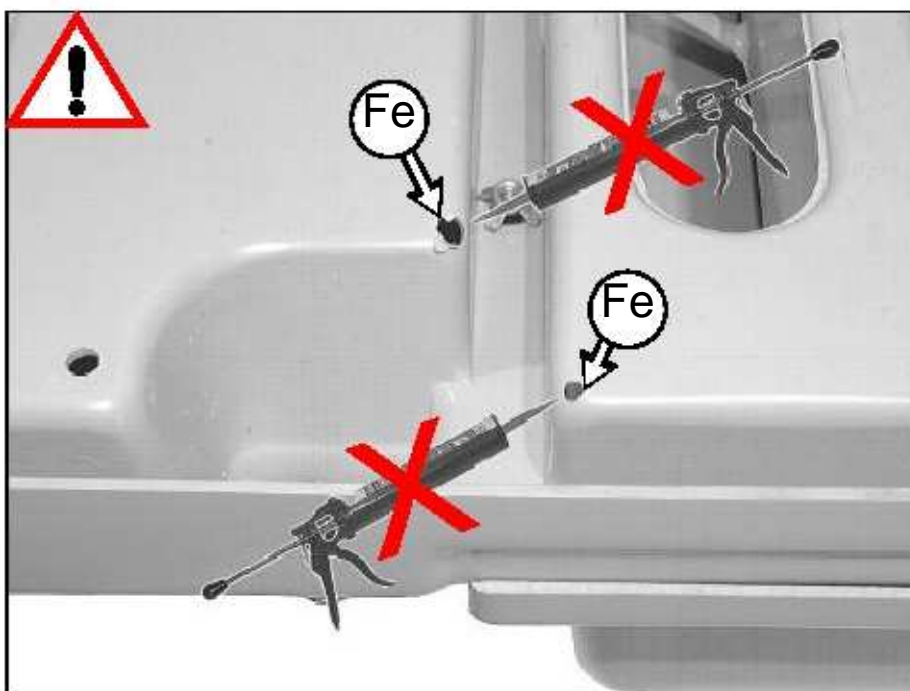
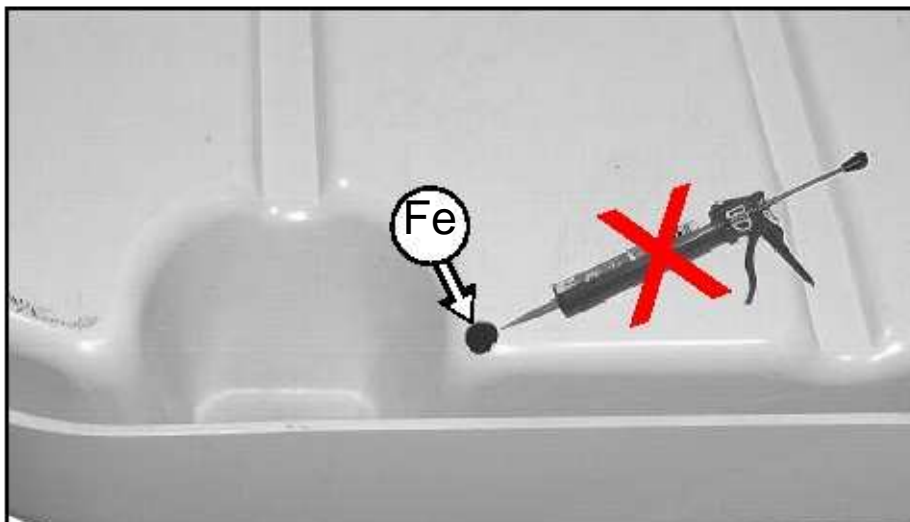

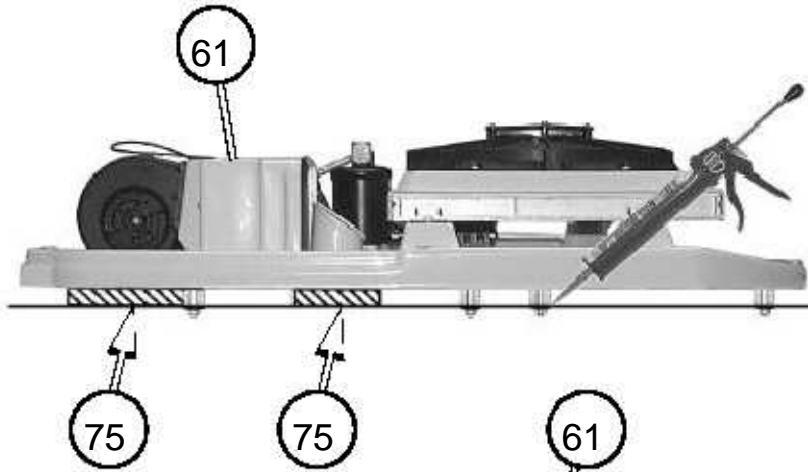

UPOZORNENIE:

Ak je strecha zvlnená, alebo rebrovaná, je potrebné použiť tesnenie „75“ (prispôsobené na potrebnú veľkosť) medzi konzolou „71“ a povrchom vzduchových otvorov. Použite podložky „76“ (taktiež prispôsobené v prípade potreby) na vyrovanie nerovností strechy.

Aplikujte silikón, alebo inú tesniacu hmotu okolo tesnenia „75“ a použite lepidlo „73“ na 6 bezpečnostných dier na povrchu, kde je tesnenie na streche.



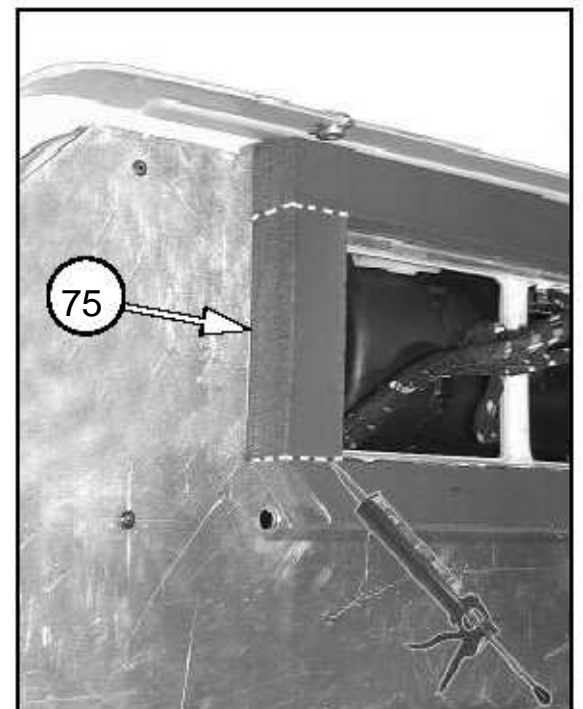
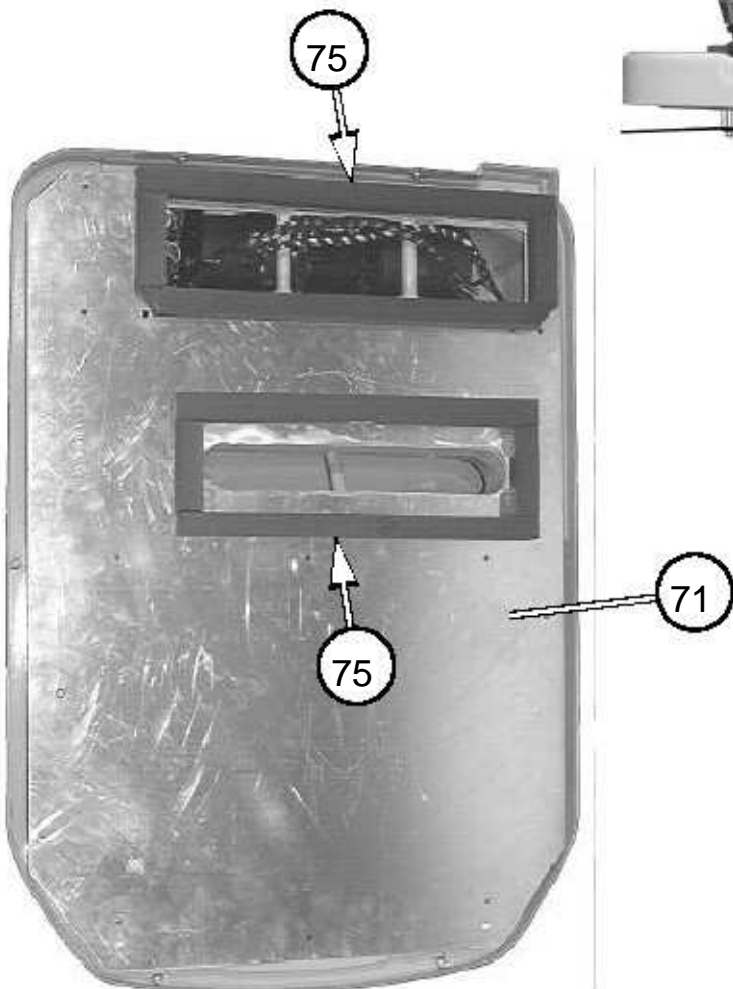
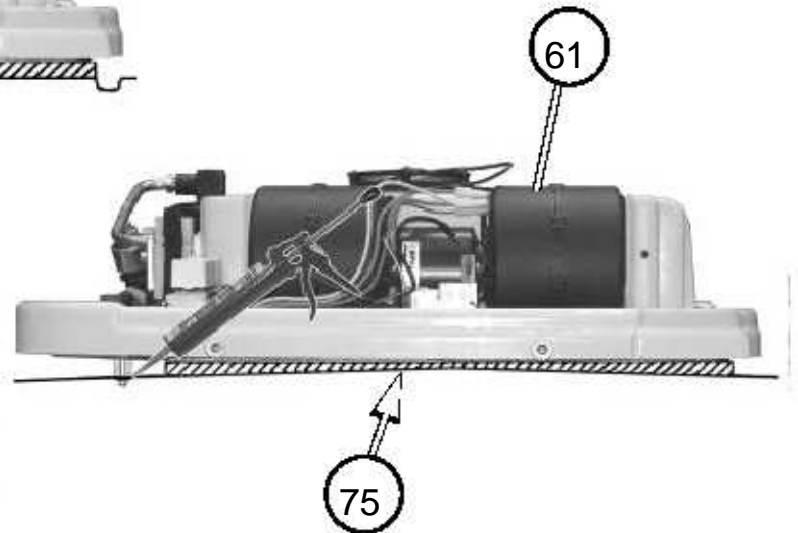
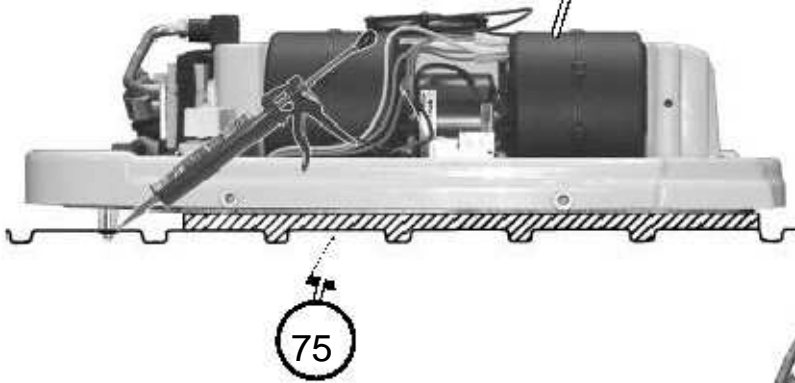

4A

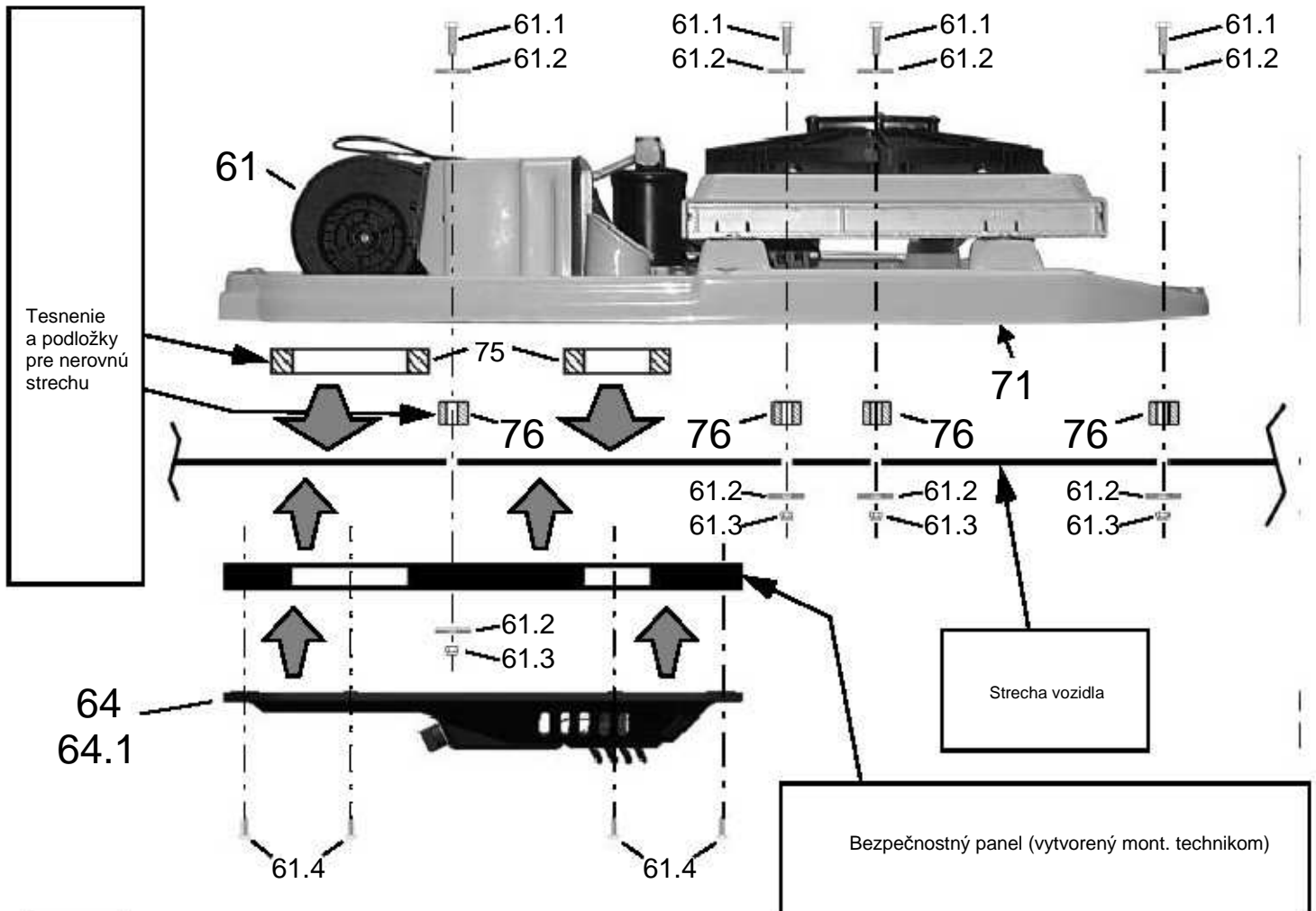

Inštalácia na jednovrstvovú strechu bez vnútornej výstuže

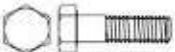



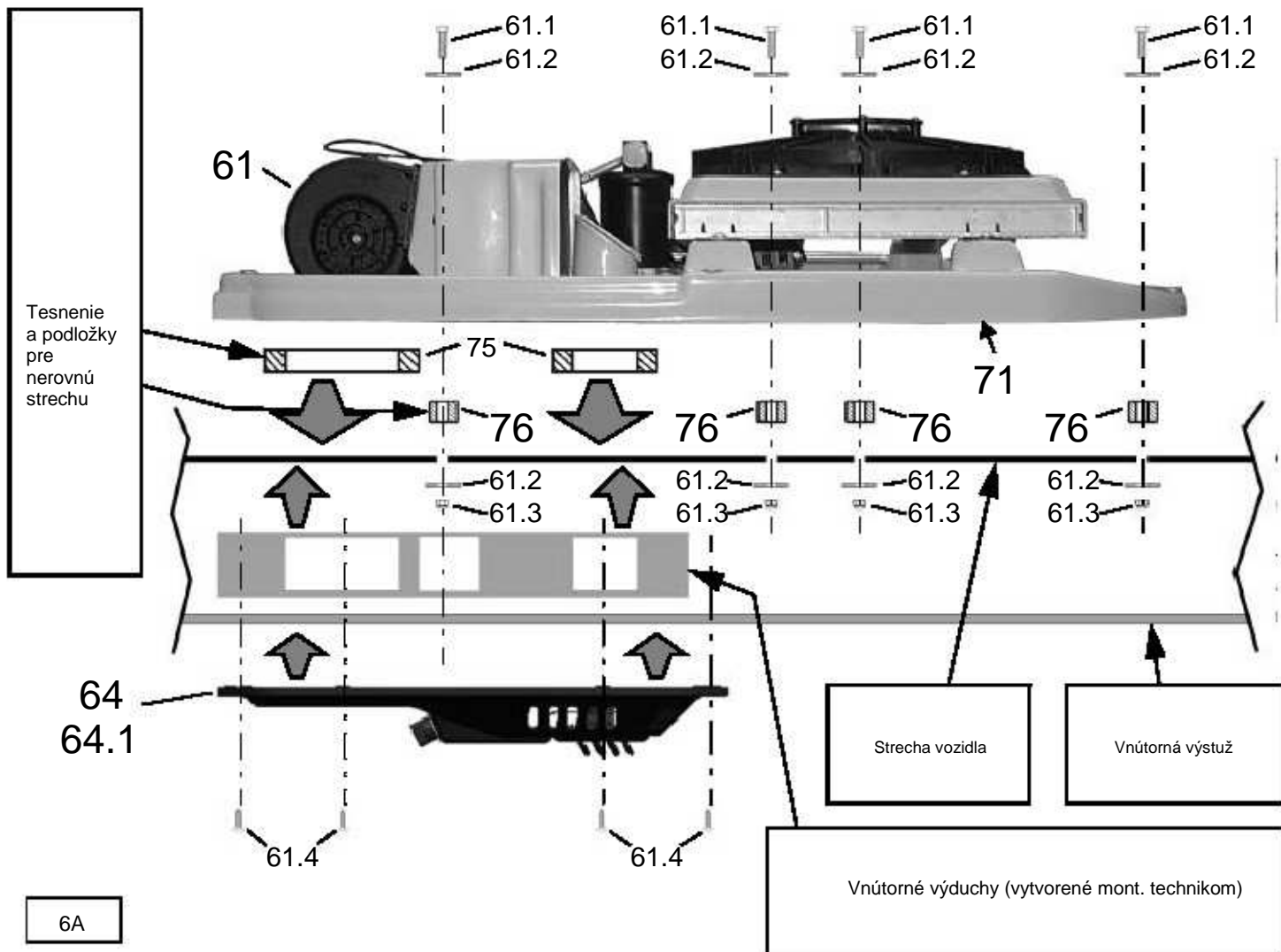

5A

SPÁJACÍ MATERIÁL		
Poz.	Typ	Popis
76		Ø7 x Ø28 x 15
61.1		M6x35
61.2		Ø6 x Ø24 x 2
61.3		M6
61.4		3,9x20

Inštalácia na viacvrstvovú strechu s vnútornou výstužou

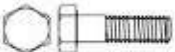

SPÁJACÍ MATERIÁL

Poz.	Typ	Popis
76		Ø7 X Ø8 X 15
61.1		M6x35
61.2		Ø6 X Ø24 X 2
61.3		M6
61.4		3,9x20

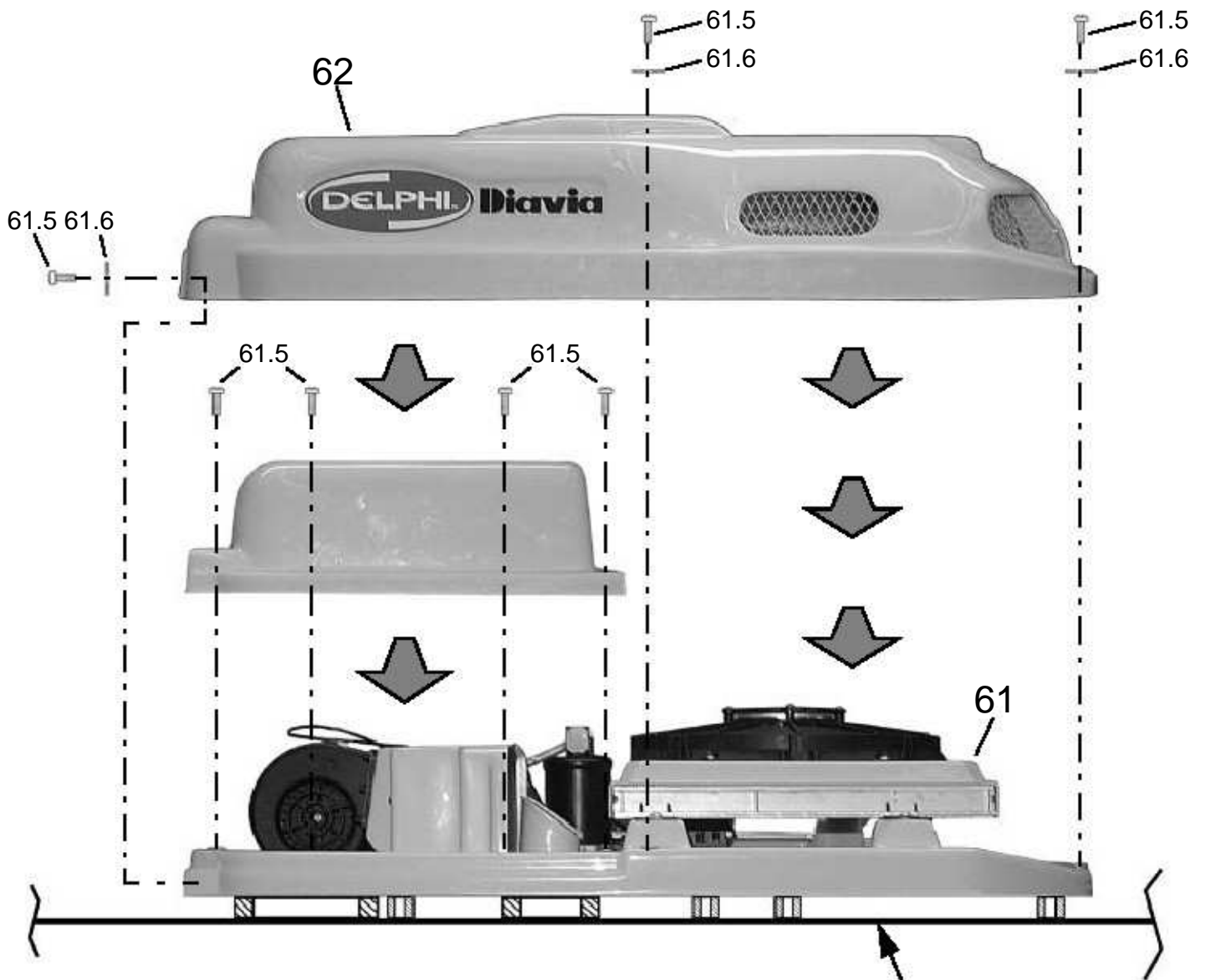

7A

Strecha vozidla

SPÁJACI MATERIÁL		
Poz.	Typ	Popis
61.5		M6x20 (INOX)
61.6		Ø6 x Ø7 x 19 (INOX)



MOLPIR , s.r.o., Hrachová 30, 821 05 Bratislava, SR, Tel: +421 2 4319 1218-9, Fax: +421 2 4319 1220, e-mail: obchod@molpir.sk, www.molpir.sk
MOLPIR GROUP CZ, a.s., Na Dědinách 8, 141 00 Praha 41, ČR, Tel: +420 241 482 233-244, Fax: +420 241 482 255, molpir@molpir.cz, www.molpir.cz
MOLPIR GROUP CZ, a.s., Technologická 838/14, 779 00 Olomouc - Holice, ČR, **GPS navigácia: 17°16'58"E, 49°34'35"N**, Tel: +420 585 315 017-019,
Fax: +420 585 315 02, e-mail: pcejka@molpir.cz, web: www.molpir.cz