

Parkovací asistent s kamerou



Vážený užívateľ, ďakujeme Vám za zakúpenie týchto parkovacích snímačov.

Na zabezpečenie najlepšieho efektu a aby ste predišli spusteniu falošných alarmov alebo zlyhaniu funkcií, si prosím pozorne prečítajte tento manuál a montáž vykonajte v súlade s ním.

Berte prosím na vedomie, že systém je navrhnutý ako pomoc pre vodiča a to neznamená, že môžete jazdiť menej bezpečne. Nenesieme žiadnu zodpovednosť za poškodenie alebo stratu vzniknutú v dôsledku nesprávnej montáže, alebo použitia tohto výrobku, porušenia záruky vozidla alebo jej straty, ktorá vznikla v dôsledku akejkoľvek nehody. V prípade pochyb sa obráťte na kvalifikovaného autoelektrikára.

Obsah balenia

- ⊗ Displej – 1 kus
- ⊗ Snímače - 4 kusy
- ⊗ Káble – 5 kusov
- ⊗ Vrták – 1 kus
- ⊗ Riadiaca jednotka – 1 kus
- ⊗ Kamera – 1 kus
- ⊗ Manuál – 1 kus

Dátum: 15/04/2014

Strana 1/6

Molpir s.r.o. sídlo: SNP 129, 919 04 Smolenice; prevádzka: Hrachová 30, 821 05 Bratislava, Slovenská republika, Tel.: 00421 2 4319 1219, Fax: 00421 2 4319 1220, e-mail: obchod@molpir.com, www.molpir.com, www.shop.molpir.com

IČO: 31431372, IČpD: SK 2020391560, Tatra banka Bratislava, č. ú.: 2628020575/1100, register: OS Trnava, odd: Sro, vlož.: 1045/T

MOLPIR GROUP CZ a.s., Technologická 838/14, 779 00 Olomouc, Holice, Česká republika, Tel.: 00420 585 315 017, Fax: 00420 585 315 021, e-mail: molpir_o@molpir.cz, www.molpir.cz

MOLPIR GROUP CZ a.s., Business centrum Klamovka, Plzeňská 155/113, 150 00 Praha 5 – Košíře, Tel.: 00420 724 606 000, e-mail: jsvoboda@molpir.cz, www.molpir.cz

IČO: 25828843, DIČ: CZ25828843, ČSOB Olomouc, č. ú.: 377913723/0300, Registrace: KOS, OR Ostrava, oddíl B, vložka č. 2094



Funkcia

- 4,3" TFT monitor môže zobrazovať pohľad za vozidlom
- 2 cestný video vstup, jeden je pripojený k zadnej kamere, druhý je pripojený k DVD/VCD
- 4 snímače môžu odhaliť prekážky, keď vozidlo cúva a prekážku zobrazia podľa vzdialenosti farebne na monitore v zrkadle a aj pomocou bzučiaka alarmu.

Špecifikácia

Menovité napätie:	12V DC
Prevádzkové napätie:	9V ~ 16V DC
Menovitý prúd:	20mA ~ 300mA
Zobrazenie vzdialenosti:	0,3 ~ 1,8m
Ultrazvuková frekvencia:	40kHz
Rozlíšenie monitora:	320 x 240 pxl
Rozlíšenie kamery:	659 x 492 pxl

Režim Alarmu

Model	Výstraha	Vzdialenosť	Zvuk	Digitálne zobrazenie	Indikátor
Bzučiak alarmu displeja	Bezpečný režim	120 ~ 180cm	Bi ...Bi...	1,2 ~ 1,8m	Zelený
	Bezpečný režim	100 ~ 120cm	Bi..Bi..	1,0 ~ 1,1m	Žltý
	Režim alarmu	60 ~ 100cm	Bi.Bi.	0,6 ~ 0,9m	Žltý
	Režim alarmu	40 ~ 60cm	BiBi	0,4 ~ 0,5m	Červený
	Nebezpečný režim	0 ~ 40cm	Biiii	0,0 ~ 0,3m	Červený

Montážne inštrukcie

Upozornenie: Pred montážou systému nechajte komponenty výfukového systému vychladnúť. To umožní bezpečnejšiu montáž a vopred zabráni poškodeniu kabeláží parkovacích snímačov alebo ich komponentov teplom.

Nasledujúca ilustrácia zobrazuje všeobecné umiestnenie komponentov cúvacieho systému.

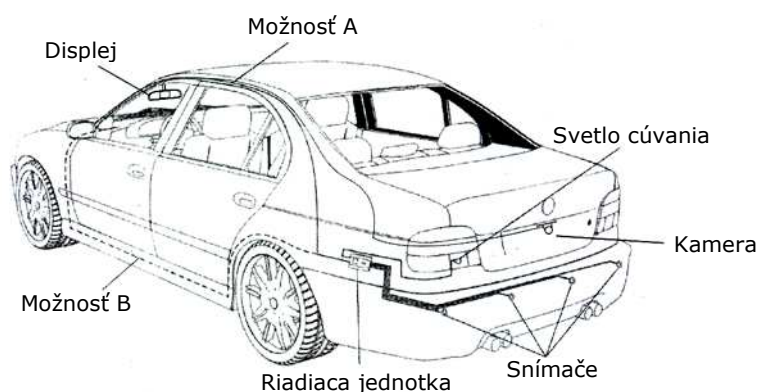

Dátum: 15/04/2014

Strana 2/6

Molpir s.r.o. sídlo: SNP 129, 919 04 Smolenice; prevádzka: Hrachová 30, 821 05 Bratislava, Slovenská republika, Tel.: 00421 2 4319 1219, Fax: 00421 2 4319 1220, e-mail: obchod@molpir.com, www.molpir.com, www.shop.molpir.com

IČO: 31431372, IČP D: SK 2020391560, Tatra banka Bratislava, č. ú.: 2628020575/1100, register: OS Trnava, odd: Sro, vlož.: 1045/T

MOLPIR GROUP CZ a.s., Technologická 838/14, 779 00 Olomouc, Holice, Česká republika, Tel.: 00420 585 315 017, Fax: 00420 585 315 021, e-mail: molpir_o@molpir.cz, www.molpir.cz

MOLPIR GROUP CZ a.s., Business centrum Klamovka, Plzeňská 155/113, 150 00 Praha 5 – Košíře, Tel.: 00420 724 606 000, e-mail: jsvoboda@molpir.cz, www.molpir.cz

IČO: 25828843, DIČ: CZ25828843, ČSOB Olomouc, č. ú.: 377913723/0300, Registrace: KOS, OR Ostrava, oddíl B, vložka č. 2094

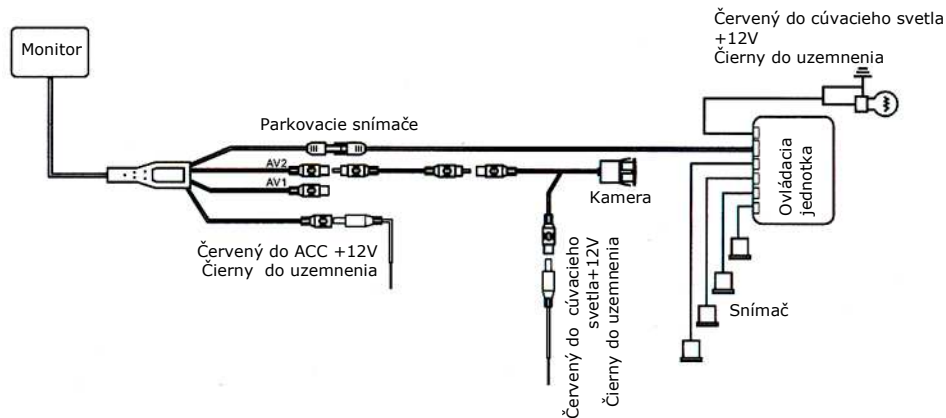

Náradie



Montáž snímača

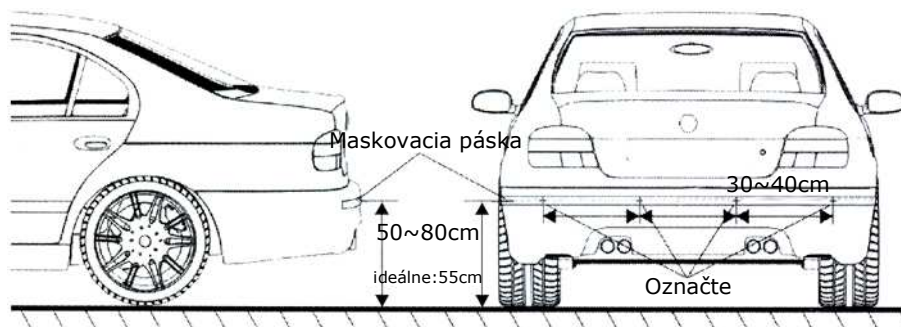

Dátum: 15/04/2014

Strana 3/6

Molpir s.r.o. sídlo: SNP 129, 919 04 Smolenice; prevádzka: Hrachová 30, 821 05 Bratislava, Slovenská republika, Tel.: 00421 2 4319 1219, Fax: 00421 2 4319 1220, e-mail: obchod@molpir.com, www.molpir.com, www.shop.molpir.com

IČO: 31431372, IČpD: SK 2020391560, Tatra banka Bratislava, č. ú.: 2628020575/1100, register: OS Trnava, odd: Sro, vlož.: 1045/T

MOLPIR GROUP CZ a.s., Technologická 838/14, 779 00 Olomouc, Holice, Česká republika, Tel.: 00420 585 315 017, Fax: 00420 585 315 021, e-mail: molpir_o@molpir.cz, www.molpir.cz

MOLPIR GROUP CZ a.s., Business centrum Klamovka, Plzeňská 155/113, 150 00 Praha 5 – Košíře, Tel.: 00420 724 606 000, e-mail: jsvboda@molpir.cz, www.molpir.cz

IČO: 25828843, DIČ: CZ25828843, ČSOB Olomouc, č. ú.: 377913723/0300, Registrace: KOS, OR Ostrava, oddíl B, vložka č. 2094

ISO 9001

NM_KL30944_000_15042014

Najprv určite miesto, kde budete snímač montovať a umiestnite tam kusok maskovacej pásky. Zmerajte a označte polohu otvorov.

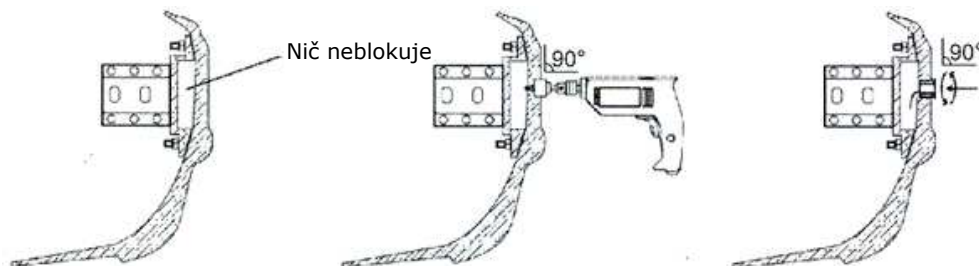

Uistite sa, že nič neblokuje miesto za nárazníkom, kde sa budú montovať snímače.

Vŕtanie polohy musí byť kolmé k povrchu nárazníka.

Keď vložíte snímač, pokrúťte ním a uistite sa, že sa umiestni celý do nárazníka a nevzniká žiadna medzera.

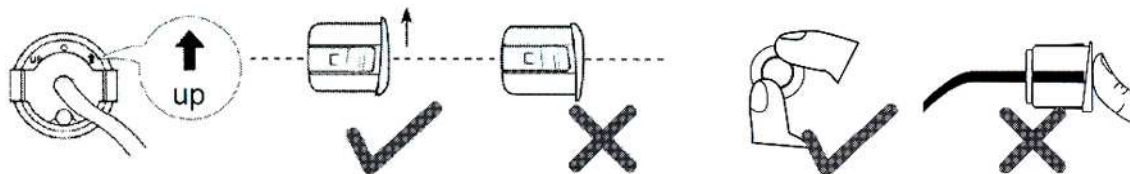

Montujte snímače vertikálne; znak „UP – HORE“ musí byť na hornej strane.

Obmedzenie

Snímače nemusia pracovať ak objekt neodráža ultrazvukové vlny alebo ak má nezvyčajný tvar, ako napr. lepenkový kartón, pneumatika bicykla, malý alebo tenký strom, vysoký oblížnikový obrubník. Snímač nemusí zaznamenať nárazník iného vozidla, ak je nárazník príliš vysoko.

Upozornenie: Systém má rozdielnú vzdialenosť detekcie k rozličným objektom.

- K stene je maximálna vzdialenosť detekcie 1,8m.
- K ľudskému telu je maximálna vzdialenosť 1,0 m.
- K stĺpu s priemerom Ø40cm je maximálna vzdialenosť detekcie 1,2m.

V niektorých špeciálnych prípadoch, nemusí byť zobrazenie rovnaké, ako skutočné podmienky v dôsledku umiestnenia snímača, tvaru prekážky, odrazu atď. Niektoré príklady sú uvedené nižšie



Ak je vozidlo vybavené vysoko výkonnou rádioanténou.

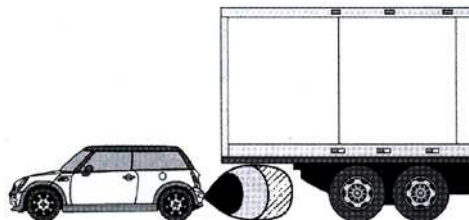

Ak je nárazník iného vozidla veľmi vysoko.

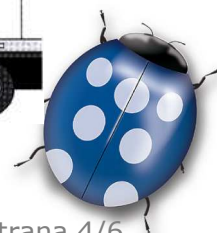

Dátum: 15/04/2014

Strana 4/6

Molpir s.r.o. sídlo: SNP 129, 919 04 Smolenice; prevádzka: Hrachová 30, 821 05 Bratislava, Slovenská republika, Tel.: 00421 2 4319 1219, Fax: 00421 2 4319 1220, e-mail: obchod@molpir.com, www.molpir.com, www.shop.molpir.com

IČO: 31431372, IČpD: SK 2020391560, Tatra banka Bratislava, č. ú.: 2628020575/1100, register: OS Trnava, odd: Sro, vlož.: 1045/T

MOLPIR GROUP CZ a.s., Technologická 838/14, 779 00 Olomouc, Holice, Česká republika, Tel.: 00420 585 315 017, Fax: 00420 585 315 021, e-mail: molpir_o@molpir.cz, www.molpir.cz

MOLPIR GROUP CZ a.s., Business centrum Klamovka, Plzeňská 155/113, 150 00 Praha 5 – Košíře, Tel.: 00420 724 606 000, e-mail: jsvoboda@molpir.cz, www.molpir.cz

IČO: 25828843, DIČ: CZ25828843, ČSOB Olomouc, č. ú.: 377913723/0300, Registrace: KOS, OR Ostrava, oddíl B, vložka č. 2094

ISO 9001

NM_KL30944_000_15042014

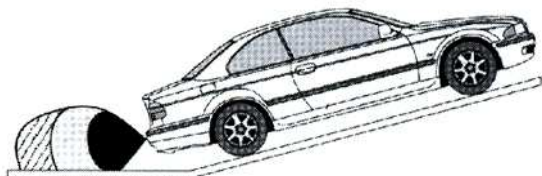

Keď cúvate dolu kopcom

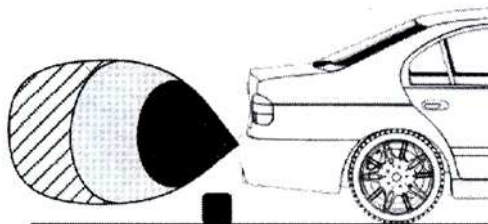

Ak sa za vami nachádza veľmi malý objekt.

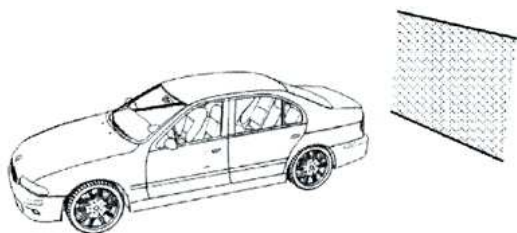

Ak sa za vami nachádza drôtený plot.

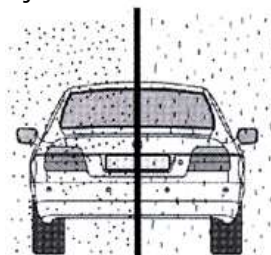

Cúvanie v hustom daždi alebo snehu.

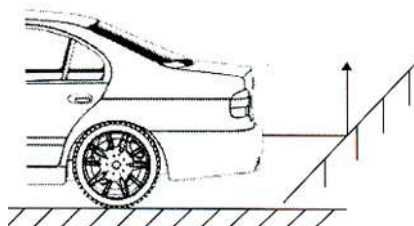

Ak je plynulý svah.

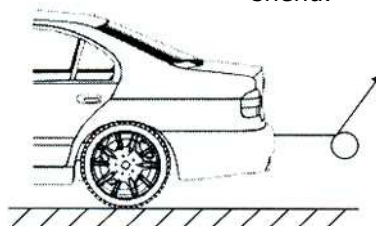

Ak sa jedná o plynulý a okrúhly objekt.

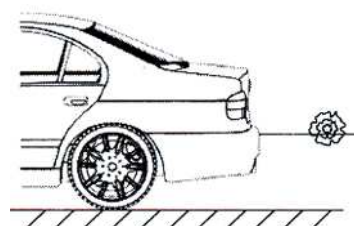

Objekt absorbujúci vlny, napr. bavlna.

Montáž do spätného zrkadla

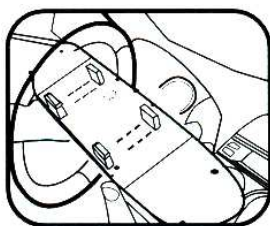

Príprava na montáž

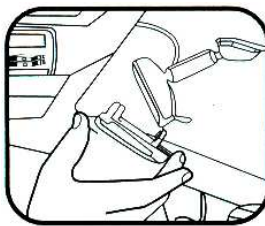

Montáž

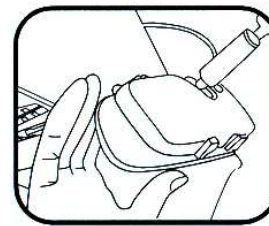

Namontované

Preverte si prosím výrobok, či je správne namontovaný do Vášho vozidla do originálneho spätného zrkadla.



Montáž riadiacej jednotky

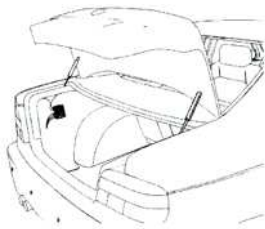

Odstráňte nevyhnutné zadné čalúnenie na montáž riadiacej jednotky na bezpečné miesto, mimo dosahu dažďa, tepla alebo vlhkosti

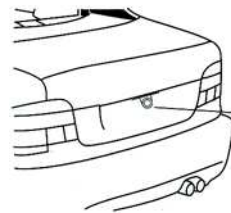

Keď dokončíte montáž nastavte si prosím správny uhol kamery

Test po montáži

Na preverenie správnej prevádzky cúvacieho systému spravte nasledujúci test:

Varovanie:

Nestojte za pohybujúcim sa vozidlom v dôsledku možného zapríčinenia zranenia alebo smrti. Pred testovaním zatiahnite parkovaciu brzdú, zapnite zapaľovanie (neštartujte), stlačte brzdový pedál a zaradte spätný chod vozidla.

Uistite sa, že vozidlo nie je v prevádzke pokiaľ vykonávate nasledujúci test.

Po montáži otestujte činnosť systému pomocou kusu dreva (60x30x1cm) alebo iného objektu (nie príliš malého). Umiestnite drevo do vzdialenosti 1 m od vozidla. Potom posúvajte drevo bližšie k vozidlu a uistite sa že bzučiak, LED a indikátory vzdialenosti zobrazujú správne.

Riešenie problémov

Žiadne bzučanie alebo zobrazenie pri naštartovaní.

1. Je napájací kábel pripojený ku riadiacej jednotke správne ?
2. Preverte (+) 12V na riadiacej jednotke, keď má vozidlo zaradený spätný chod.
3. Preverte pripojenie uzemnenia.
4. Pripojili ste správny kábel cúvacieho indikátora?
5. Máte minimum (+) 12V a uzemnenie na displej?

Tón falošného signálu alebo nesprávne zobrazenie.

1. Je snímač namontovaný príliš nízko alebo je nasmerovaný na zem?

Snímač nezaregistroval akékoľvek objekty.

1. Dymí výfukový systém? Opravte alebo umožnite jasný výhľad predtým ako začnete systém testovať.
2. Sú snímače správne pripojené do správnych zásuviek?

Žiadny obraz pri cúvaní.

1. Je pripojenie napájacieho káblu kamery a AV káblu správne alebo nie?
2. Je AV kábel pripojený k AV2?



Dátum: 15/04/2014

Strana 6/6

Molpir s.r.o. sídlo: SNP 129, 919 04 Smolenice; prevádzka: Hrachová 30, 821 05 Bratislava, Slovenská republika, Tel.: 00421 2 4319 1219, Fax: 00421 2 4319 1220, e-mail: obchod@molpir.com, www.molpir.com, www.shop.molpir.com

IČO: 31431372, IČP D: SK 2020391560, Tatra banka Bratislava, č. ú.: 2628020575/1100, register: OS Trnava, odd: Sro, vlož.: 1045/T

MOLPIR GROUP CZ a.s., Technologická 838/14, 779 00 Olomouc, Holice, Česká republika, Tel.: 00420 585 315 017, Fax: 00420 585 315 021, e-mail: molpir_o@molpir.cz, www.molpir.cz

MOLPIR GROUP CZ a.s., Business centrum Klamovka, Plzeňská 155/113, 150 00 Praha 5 – Košíře, Tel.: 00420 724 606 000, e-mail: jsvoboda@molpir.cz, www.molpir.cz

IČO: 25828843, DIČ: CZ25828843, ČSOB Olomouc, č. ú.: 377913723/0300, Registrace: KOS, OR Ostrava, oddíl B, vložka č. 2094

Upozornenie! Špecifikácia môže byť zmenená bez predchádzajúceho upozornenia. ISO 9001

NM_KL30944_000_15042014